



Güvenlik uyarıları

Telefonu küçük çocuklardan ve evcil hayvanlardan uzak tutun

Telefonunuzu ve tüm aksesuarlarını küçük çocukların veya hayvanların erişemeyeceği bir yerde tutun. Küçük parçalar çiğnenir veya yutulursa önemli sağlık sorunlarına neden olabilir.

İşitme yeteneğinizi koruyun



Yüksek ses seviyesine uzun süre maruz kalmak işitme kaybına neden olabilir.

Kulaklıkları bir ses kaynağına bağlamadan önce mutlaka ses seviyesini azaltın ve yalnızca konuşma veya müziği duymanı zı mümkün kılan minimum ses seviyesi ayarını kullanın.

Cep telefonlarını ve donanımları dikkatli bir şekilde takın

Aracınıza taktığınız tüm cep telefonlarının veya ilgili donanımın güvenli bir şekilde monte edildiğinden emin olun. Telefonunuzu ve aksesuarları hava yastığının bulunduğu yere veya yakınına koymayın. Hava yastığı açıldığında, doğru takılmayan kablosuz ekipman ciddi yaralanmalara neden olabilir.

- Tozlu yerler telefonunuzun hareketli parçalarına zarar verdiğinden, telefonu tozlu yerlerde kullanmayın ve bırakmayın.
- Telefonun kamera flaşını çocukların veya hayvanların gözüne yakın bir şekilde kullanmayın.
- Telefonunuz karmaşık yapıli elektronik bir ayardır. Bu nedenle ciddi hasarlara yol açmamak için telefonu çarpmalara ve sert kullanıma karşı koruyun.
- Kameranızda flaş veya ışık varsa çocukların veya hayvanların gözlerine yakın şekilde kullanmayın.
- Telefonunuz ve hafıza kartları manyetik alana maruz kaldığında zarar görebilir. Manyetik kapakları olan taşıma çantaları veya aksesuarlar kullanmayın veya telefonunuzun uzun süre manyetik alana maruz kalmasına izin vermeyin.

Diğer elektronik aygıtlarla parazit yapmasından kaçının

Telefonunuz kalp pilleri, işitme cihazları ve evde ya da araçta kullanılan tıbbi aygıtlar ve diğer elektronik aygıtlar gibi koruması olmayan veya yeterli derece korunmayan elektronik aygıtlar için parazit oluşturabilecek radyo frekansı (RF) sinyalleri yayar. Karşılaştığınız parazit sorunlarını gidermek için elektronik aygıtınızın üreticisine danışın.

Bu üründeki pillerin doğru şekilde atılması



(Farklı pil iade sistemleri olan Avrupa Birliği ve diğer Avrupa ülkelerinde geçerlidir)

Pil, kılavuz veya paketin üstündeki bu işaret bu üründeki pillerin kullanım ömürlerinin sonunda diğer ev atıkları ile birlikte atılmaması gerektiğini belirtir.

Hg, Cd veya Pb kimyasal sembolleri pilin AB Yönetmeliği 2006/66'da belirtilen referans seviyesinin üstünde cıva, kadmiyum veya kurşun içerdiğini gösterir. Piller doğru şekilde atılmazsa, bu maddeler insan sağlığına veya çevreye zarar verebilir.

Doğal kaynakları korumak ve malzemelerin yeniden kullanılmasını teşvik etmek için lütfen pilleri diğer atık türlerinden ayırın ve bölgenizdeki ücretsiz pil iade sistemiyle geri dönüştürün.

Pilleri ve şarj aletini dikkatli bir şekilde kullanın ve atın

- Yalnızca telefonunuz için özel olarak tasarlanmış ve Samsung tarafından onaylanmış pilleri ve şarj cihazlarını kullanın. Uyumsuz piller veya şarj cihazları ciddi yaralanmalara neden olabilir veya cihazınıza zarar verebilir.
- Pilleri veya telefonu asla ateşe atmayın. Kullanılan pilleri veya telefonu atarken tüm yerel düzenlemelere uyun.
- Pilleri veya telefonu asla mikrodalga fırın, ocak, radyatör veya soba gibi ısıtma aygıtlarının üzerine veya içine koymayın. Piller çok ısındığında patlayabilir.
- Pili asla ezmeyin veya üzerinde delik açmayın. Pili aşırı basınç altında bırakmayın, aksi halde kısa devre yapabilir ve aşırı ısınabilir.

Kalp pilleriyle etkileşmesini önleyin

Üretici firmaların ve bağımsız bir araştırma grubu olan Wireless Technology Resarch'in önerilerine göre, kalp pillerinin etkilenme olasılığını engellemek için cep telefonları ile kalp pilleri arasında en az 15 cm mesafe bırakın.

Telefonunuzun bir kalp pilini veya diğer tıbbi cihazları etkilediği ile ilgili şüpheniz olursa, telefonu derhal kapatın ve yardım almak için kalp pilinin veya tıbbi cihazın üreticisine başvurun.

Patlama olasılığı olan ortamlarda telefonu kapatın

Telefonu yakıt ikmal noktalarında (benzin istasyonları) veya yakıt ya da kimyasal maddelerin yakınında kullanmayın. Uyarı işaretleri veya talimatlarla belirtilen yerlerde telefonunuzu kapatın. Telefonunuz, yakıt veya kimyasal malzemelerin depolandığı yerlerde ve taşındığı araçlarda ya da patlayıcı malzemelerin olduğu yerlerde veya yakın çevresinde patlamaya neden olabilir. Yanıcı sıvı ve gazları veya patlayıcı maddeleri, telefonunuzla ve parçaları veya aksesuarları ile aynı yerde saklamayın ve taşımayın.

Sürekli aynı hareketleri yapmaktan kaynaklanan rahatsızlıklara yakalanma riskini azaltın

Telefonunuzu kullanarak kısa mesaj gönderirken veya oyun oynarken, telefonu rahat bir şekilde tutun, düğmelere hafifçe basın, basmanız gereken düğme sayısını azaltan özelliklerden yararlanın (örneğin şablonlar ve tahmini metin gibi) ve sık sık ara verin.

Ekran kırık veya çatıksa telefonu kullanmayın

Kırık cam veya akrilik elinizi veya yüzünüzü yaralayabilir. Ekranın değiştirilmesi için telefonu Samsung servis merkezine götürün. Özensiz kullanımın neden olduğu hasar üreticinin garantisini geçersiz kılar.

CE0168



Önemli kullanım bilgileri

Telefonunuzu normal pozisyonunda kullanın

Telefonunuzun dahili antenine dokunmayın.

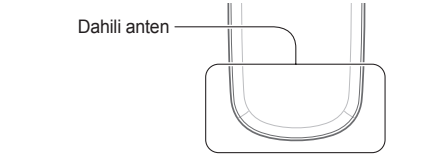

Telefonunuzun onarımını yalnızca yetkili elemanlara yaptırın

Yetkili olmayan kişilerin telefonunuzu onarmaya çalışması telefona zarar verebilir ve garantisiz geçersiz olur.

Pilin ve şarj aygıtının ömrünü uzatın

- Pili bir haftadan daha uzun süre şarj etmeyin; fazla şarj etmek, pilin ömrünü kısaltabilir.
- Zamanla, kullanılmayan piller boşalır ve kullanılmadan önce yeniden şarj edilmeleri gerekir.
- Şarj cihazını kullanmadığınız zamanlarda güç kaynağından çıkarın.
- Pilleri yalnızca amacına uygun olarak kullanın.



Güvenlik önlemleri

Arabanızı her zaman güvenli sürün

Araç kullanırken telefonunuzu kullanmayın ve sürüş sırasında cep telefonlarının kullanımıyla ilgili tüm düzenlemelere uyun. Güvenliğinizi artırmak için mümkün olduğunda ahizesiz aksesuarı kullanın.

Tüm güvenlik uyarılarına ve düzenlemelere uyun

Belirli yerlerde cep telefonlarının kullanımını kısıtlayan tüm düzenlemelere uyun.

Yalnızca Samsung onaylı aksesuarları kullanın

Uyumsuz aksesuarların kullanılması telefonunuza zarar verebilir veya yaralanmalara neden olabilir.

Tıbbi cihazların yakınındayken telefonu kapatın

Telefonunuz hastanelerdeki veya sağlık kuruluşlarındaki tıbbi cihazları etkileyebilir. Tüm düzenlemelere, belirtilen uyarılara ve tıbbi personelin talimatlarına uyun.

Hava taşıtlarında telefonu kapatın veya kablosuz kullanım işlevlerini devre dışı bırakın

Telefonunuz hava taşıtlarındaki donanımı etkileyebilir. Havayollarıyla ilgili tüm düzenlemelere uyun ve havayolu personeli tarafından belirtildiğinde telefonunuzu kapatın veya kablosuz işlevleri devre dışı bırakan bir moda geçirin.

Pilleri ve şarj aygıtlarını koruyarak hasar görmelerini önleyin

- Pilleri çok düşük veya çok yüksek sıcaklıklara maruz bırakmayın (0 °C/32 °F'nin altı veya 45 °C/113 °F'nin üstü). Aşırı uçtaki sıcaklıklar şarj kapasitesini ve pillerinizin kullanım ömrünü düşürebilir.
- Pillerin metal nesnelere temas etmesini engelleyin; aksi takdirde + ve – uçları arasında bağlantı oluşarak geçici veya kalıcı bir şekilde hasar görmesine neden olabilir.
- Hasarlı bir şarj aygıtını veya pili asla kullanmayın.

Telefonunuzu dikkatli ve makul bir şekilde kullanın

- Elektrik şoku riski sebebiyle telefonunuzu parçalamayın.
- Telefonun ıslanmasına izin vermeyin, ciddi hasarlara yol açabilen sıvı maddeler telefonun içindeki su hasarı etiketinin rengini değiştirir. Sıvılar ciddi zarar verebilir ve telefonunuzun su aldığıı belirten etiketin rengi değişir. Telefonunuzu ıslak ellerle tutmayın. Telefonunuz sudan dolayı zarar görürse üreticinin garantisi geçersiz olur.

Bu ürünün doğru şekilde atılması

(Atık Elektrikli ve Elektronik Cihazlar)



(Avrupa Birliği ve ayrı toplama sistemleri olan diğer Avrupa ülkeleri için geçerlidir)

Ürünün, aksesuarların veya ilgili belgelerin üzerinde bulunan bu işaret, ürünün ve elektronik aksesuarlarının (örn. şarj cihazı,

kulaklık, USB kablo) kullanım ömrü sonunda diğer ev atıklarıyla birlikte atılmaması gerektiğini belirtir. Atıkların kontrolsüz olarak imha edilmesinin çevre ve insan sağlığı üzerindeki zararlı etkisini engellemek için lütfen bunu diğer atık türlerinden ayırın ve malzeme kaynaklarının sürdürülebilir şekilde yeniden kullanılabilmesi için geri dönüştürülmesini sağlayın.

Ev kullanıcıları, bu ürünü çevresel açıdan güvenli bir geri dönüştürme işlemi için nereye ve nasıl ulaştıracakları hakkında ayrıntılı bilgi için ürünü satın aldıkları bayi ile veya yerel resmi makamla irtibat kurmalıdır.

İş kullanıcıları tedarikçileri ile irtibat kurup satın alma sözleşmesinin hüküm ve koşullarına bakmalıdır. Bu ürün ve ürünün elektronik aksesuarları, imha için diğer ticari atıklarla karıştırılmamalıdır.

EEE Yönetmeliğine Uygundur



Telefon düzeni

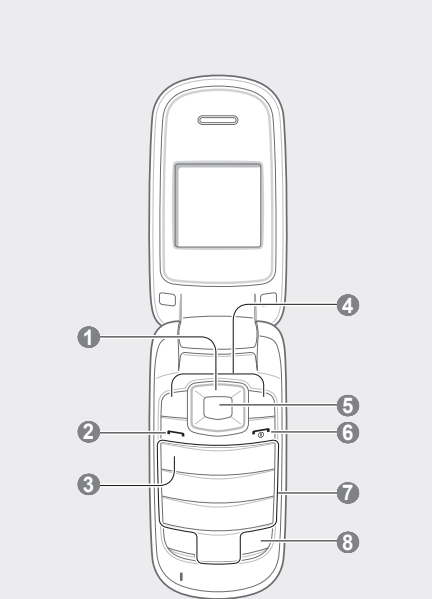

1	2	3	4
5	6	7	8

Menülere erişme

Telefonunuzun menülerine erişmek için.

- Bekleme modunda Menü moduna erişmek için **<Menü>**'ye basın.

- Bölgenize veya servis sağlayıcınıza bağlı olarak Menü moduna erişmek için Onayla tuşuna basmanız gerekebilir.

- Bir menüye veya seçeneğe gitmek için Gezinti tuşunu kullanın.
- Vurgulanan seçeneği onaylamak için **<Seç>**, **<Kaydet>** veya Onayla tuşuna basın.
- Bir düzey yukarı gitmek için **<Geri>** seçeneğine basın; Bekleme moduna dönmek için [**☰**] tuşuna basın.

- PIN2 kodu gerektiren bir menüye eriştiğinizde SIM kartı tarafından verilen PIN2'yi girmeniz gerekir. Ayrıntılı bilgi için servis sağlayıcınıza başvurun.
- Samsung, yasal olmayan yazılımın neden olduğu parola veya özel bilgi kaybindan ya da başka zararlardan sorumlu değildir.

Yeni kişi ekleme

- Telefonunuz önceden kişileri telefonun belleğine kaydetmek üzere ayarlanmıştır. Bellek konumunu değiştirmek için Menü modunda **Rahber** → **Yönetim** → **Kişileri göster** → bir bellek konumu seçin.

- Bekleme modunda bir telefon numarası girin ve **<Sçnkl>**'e basın.
- Yeni kişi ekle**'yi seçin.
- Bir numara türü seçin (gerekirse).
- Kişi bilgilerini girin.
- Kişiyi belleğe eklemek için Onayla tuşuna basın.

Mesaj gönderme ve görüntüleme

Metin mesajı göndermek için

- Menü modunda **Mesaj** → **Mesaj oluştur**'u seçin.
- Bir hedef numara girin ve aşağı ilerleyin.
- Mesaj metninizi girin. ► *Metin girme*
- Mesajı göndermek için Onayla tuşuna basın.

- Bu cihaz Türkçe karakterlerin tamamını ihtiva eden ETSI TS 123.038 V8.0.0 ve ETSI TS 123.040 V8.1.0 teknik özelliklerine uygundur.

- 4 yönlü gezinti tuşu** Bekleme modunda kullanıcı tanımlı menülere erişmenizi (servis sağlayıcınıza bağlı olarak önceden tanımlı menüler değişiklik gösterebilir), sahte arama yapmanızı (aşağı) sağlar, Menü modunda menü seçenekleri içinde gezinmenizi sağlar ► *Sahte arama yapma*

- Ara tuşu** Arama yapmanızı veya gelen aramaları cevaplamanızı sağlar; Bekleme modunda, son aranan, cevaplanmayan veya gelen aramaları görmenizi sağlar

- Telesekreter tuşu** Bekleme modunda, sesli postalarınıza erişmenizi sağlar (uzun basın)

- Yazılım tuşları** Ekranın altında belirtilen işlemleri yapmanızı sağlar

Arama yapma

- Bekleme modunda bir alan kodu ve telefon numarası girin.
- Numarayı aramak için [**↔**] tuşuna basın.
- Aramayı bitirmek için [**☰**] tuşuna basın.

Aramayı cevaplama

- Arama geldiğinde [**↔**] tuşuna basın.
- Aramayı bitirmek için [**☰**] tuşuna basın.

Ses seviyesini ayarlama

Zil sesinin seviyesini ayarlamak için

- Menü modunda **Ayarlar** → **Profiller**'i seçin.
- Kullanıyor olduğunuz telefon profiline gidin.

- Sessiz veya çevrimdışı profili kullanıyorsanız zil sesinin seviyesini ayarlamazınız izin verilmez.

- <Sçnkl>** → **Düzenle** → **Ses**'e basın.
- Ses seviyesini ayarlamak için düğmeyi sola veya sağa kaydırın.
- <Kaydet>**'e basın.

1	2	3	4
5	6	7	8

Metin mesajlarını görüntülemek için

- Menü modunda **Mesaj** → **Gelen Kutusu**'nu seçin.
- Bir metin mesajı seçin.

Sahte arama yapma

Toplantıdan çıkmak veya istenmeyen görüşmeler yapmak zorunda kalmamak için birisi aramış gibi yapabilirsiniz.

Sahte arama yapmak için

Bekleme modunda Gezinti tuşuna uzun basın.

Mobil izleyiciyi etkinleştirme

Birisi telefonunuza yeni bir SIM kart taktığında, telefonun yerini belirlemenize ve geri almanıza yardımcı olmak için mobil izleyici, kişinin numarasını iki alıcıya otomatik olarak gönderir. Mobil izleyiciyi etkinleştirmek için:

- Menü modunda **Ayarlar** → **Güvenlik** → **Mobil izleyici**'yi seçin.
- Şifrenizi girin ve **<Tmm>**'a basın.

- Mobil izleyici**'ye ilk eriştiğinizde bir parola oluşturmanız ve bu parolayı onaylamanız istenir.

- Sola veya sağa giderek **Açık**'a gelin.
- Aşağı gidin ve alıcı listesini açmak için Onayla tuşuna basın.

Telefonunuzda ekranın üst bölümünde aşağıdaki durum göstergeleri görüntülenir:

Simge	Açıklama
	Sinyal gücü
	Arama yapılıyor
	Arama yönlendirme etkin
	Dolaşım (normal servis alanı dışında)
	Alarm etkin
	PC ile senkronize edildi
	Yeni metin mesajı (SMS)
	Yeni sesli mesaj
	Normal profil etkin
	Sessiz profil etkin
	Pil gücü seviyesi

1	2	3	4
5	6	7	8

Görüşme sırasında ses seviyesini ayarlamak için

Bir arama yapılırken ses seviyesini ayarlamak için Gezinti tuşuna yukarı veya aşağı doğru basın.

- Gürültülü ortamlarda hoparlör özelliğini kullanırken aramaları duymakta zorlanabilirsiniz. Daha iyi bir ses performansı için normal telefon modunu kullanın.

Zil sesinizi değiştirme

- Menü modunda **Ayarlar** → **Profiller**'i seçin.
- Kullanmakta olduğunuz profile gidin.

- Sessiz veya çevrimdışı profili kullanıyorsanız, zil sesini değiştirmenize izin verilmez.

- <Sçnkl>** → **Düzenle** → **Arayan zil sesi**'ne basın.
- Bir zil sesi tonu seçin.

Başka bir profile geçmek için listeden seçin.

1	2	3	4
5	6	7	8

- Kişi listesini açmak için Onayla tuşuna basın.
- Kişi seçin.
- Bir numara seçin (gerekirse).
- Alıcıları kaydetmek için Onayla tuşuna basın.
- Aşağı doğru kaydırın ve gönderenin adını girin.
- Onayla tuşuna → **<Kabul et>**'e basın.

Alarmları ayarlama ve kullanma

Yeni bir alarm ayarlamak için

- Menü modunda **Alarmlar**'ı seçin.
- Boş bir alarm konumunu seçin.
- Alarm bilgilerini ayarlayın.
- <Kaydet>**'e basın veya **<Sçnkl>** → **Kaydet**'e basın.

Bir alarmı durdurmak için

Alarm çaldığında:

- Alarmı ertelemeden durdurmak için **<Tmm>** veya Onayla tuşuna basın.
- Erteleme özelliğini kullanarak alarmı durdurmak için **<Tmm>** veya Onayla tuşuna basın veya alarmın erteleme süresince çalmaması için **<Erteleme>** seçeneğine basın.

SIM kartı ve pili takma

- Pilin kapağını çıkarın ve SIM kartı takın.



- Pili takın ve pil kapağını tekrar yerine yerleştirin.

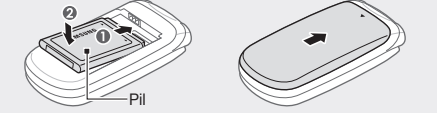

Pili şarj etme

- Ürünle birlikte verilen seyahat adaptörünü prize takın.
- Şarj işlemi tamamlandığında seyahat adaptörünü prizden çıkarın.



- Önce seyahat adaptörünün fişini çıkarmadan pili telefondan çıkarmayın. Aksi halde telefon zarar görebilir.

Son aranan numaralardan birini arama

- Bekleme modunda [**↔**] tuşuna basın.
- Arama türünü seçmek için sola veya sağa gidin.
- Bir numara veya ad seçmek için yukarı veya aşağı gidin.
- Arama hakkında ayrıntıları görüntülemek için Onayla tuşuna basın veya veya numarayı aramak için [**↔**] tuşuna basın.

Metin girme

Metin giriş modunu değiştirmek için

- T9 ve ABC modları arasında geçiş yapmak için [**#**] tuşuna uzun basın.
- Büyük/küçük harf değişimi yapmak veya Numara moduna geçmek için [**#**] tuşuna basın.
- Sembol moduna geçmek için [*****] tuşuna basın.
- Bir giriş modu seçmek veya giriş dilini değiştirmek için [*****] tuşuna uzun basın.

Talimat simgeleri

	Not: notlar, kullanım ipuçları veya ek bilgiler
	Ardından: bir adımı gerçekleştirmek için seçenekler veya menülerde izlemeniz gereken sıra; örneğin: Menü modunda Mesaj → Mesaj oluştur 'u seçin (Mesaj , ardından Mesaj oluştur anlamına gelir)
	Köşeli ayraçlar: telefon tuşları, örneğin: [☰] (Güç/Menüden Çıkış tuşunu belirtir)
	Açılı ayraçlar: her ekranda farklı fonksiyonları denetleyen seçenek tuşları; örneğin: <Tmm> (Tmm seçenek tuşunu belirtir)

Telefonunuzu açma veya kapatma

Telefonunuzu açmak için:

- [**☰**] tuşuna uzun basın.
- PIN numaranızı girin ve **<Tmm>** seçeneğine basın (gerekirse).
- Tarihi ve saati ayarlayın ve **<Kaydet>**'e basın (gerekirse)

Telefonunuzu kapatmak için yukarıdaki 1. adımı tekrarlayın.

- Pili çıkarırsanız saat ve tarih sıfırlanır.

1	2	3	4
5	6	7	8

T9 modu

- Tüm sözcüğü girmek için ilgili alfanümerik tuşlara basın.
- Sözcük doğru görüntüleniyorsa boşluk girmek için [**0**] tuşuna basın. Doğru sözcük görüntülenmezse, başka bir sözcük seçmek için Gezinti tuşuna yukarı veya aşağı basın.

ABC modu

İstedığınız karakter ekranda görüntülenene kadar ilgili alfanümerik tuşa basın.

Numara modu

Numara girmek için ilgili alfanümerik tuşa basın.

Sembol modu

Sembol girmek için ilgili alfanümerik tuşa basın.

- İmleci hareket ettirmek için Gezinti tuşuna basın.
- Harfleri tek tek silmek için **<Temizle>**'ye basın. İmlecin solundaki karakterleri silmek için **<Temizle>**'ye uzun basın.
- Karakterlerin arasına boşluk girmek için [**0**] tuşuna basın.
- Noktalama işareti girmek için [**1**] tuşuna basın.

1	2	3	4
5	6	7	8

SAMSUNG ELECTRONICS	SAMSUNG	
	Uygunluk Beyanı (R&TTE)	
	Samsung Electronics olarak,	
	tamamen kendi sorumluluğumuzda olmak üzere	
	GSM Cep Telefonu: GT-E1150	
adı, bu bildirinin ilgili olduğu ürünün, aşağıdaki standartlara ve/ veya diğer düzenleyici belgelere uygun olduğunu beyan ederiz.		
GÜVENLİK	EN 60950-1 : 2006+A11:2009	
EMC	EN 301 489- 01 V1.8.1 (04-2008) EN 301 489- 07 V1.3.1 (11-2005)	
SAR	EN 50360 : 2001 EN 62209-1 : 2006	
RADYO	EN 301 511 V9.0.2 (03-2003)	
[Tüm radyo test uygulamalarının gerçekleştirildiğini] ve sonuç olarak yukarıdaki ürünün, 1999/5/EC Yönetmeliği'nin tüm gerekliliklerine uygun olduğunu beyan ederiz.		
1999/5/EC Yönetmeliği'nin 10. Maddesinde atfta bulunulan ve Ek [IV]'te açıklanan uygunluk değerlendirme prosedürü, aşağıdaki Yetkili Kuruluşların katılımıyla yürütülmüştür:		
BABT, Forsyth House, Churchfield Road, Walton-on-Thames, Surrey, KT12 2TD, UK* Kimlik işareti: 0168	CE 0168	
Teknik belgeler aşağıdaki adreste tutulmaktadır:		
Samsung Electronics QA Lab.		
bu belgeler talep üzerine sunulabilir. <i>(AB'deki temsilci)</i>		
Samsung Electronics Euro QA Lab. Blackbushe Business Park, Saxony Way, Yateley, Hampshire, GU46 6GG, UK*		
2010. 11. 16 (yayın yeri ve tarihi)	Joong-Hoon Choi / Lab Müdürü (yetkili kişinin adı ve imzası)	

* Burası Samsung Servis Merkez'i'nin adresi değildir. Samsung Servis Merkez'i'nin adresi veya telefonu için garanti kartına bakın veya telefonu aldığınız satıcıya başvurun.